



Constructeur de remorques porte-tourets et treuils de tirage
Concepteur et distributeur d'accessoires de pose

INNOVATION

Timon manivelle réglable de série à partir de la RD 200

CONCEPTION

Fabrication de treuils de tirage jusqu'à 4 tonnes

INNOVATION

Timon manivelle réglable de série disponible sur la RD 150

CONFECTION

Cage de déroulage pour couronnes P.E

CRÉATION

Remorque porte-touret sur pivot orientable à 180°

NOUVEAUTÉ

Refonte de la gamme des cages de déroulage de couronnes P.E (prototype)

2008

REPRISE

Société Paillard Mondevert 35

2009

2012

CONFECTION

Centrales hydrauliques sur nos porte-tourets

2014

2015

CRÉATION

Cage en aluminium démontable de 1 à 3 bobines

2016

2017

CONCEPTION

Fabrication d'accessoires à destination des professionnels

2018

2019

VENTE

1000 ème dérouleuse vendue et une production de remorque multipliée par 4 depuis 2008

2021

2023

NOUVEAUTÉ

Remorque poids lourd écartable RD 750 E (touret gaz diamètre 4 200)

2024

SOMMAIRE

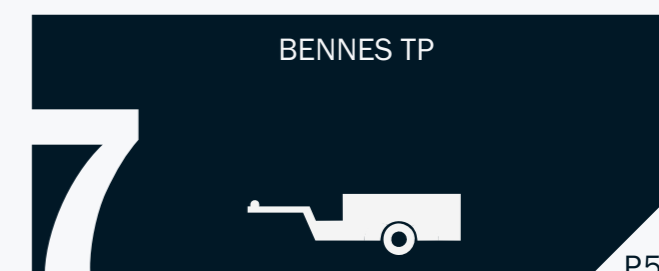

INNOVATIONS

Au sein de notre bureau d'études, **notre équipe s'engage à vous offrir les solutions les plus performantes**, adaptées précisément à vos besoins.

Animés par nos valeurs fondamentales, la qualité et l'innovation, nous travaillons chaque jour **avec l'objectif de vous fournir des équipements fiables, polyvalents et à la pointe de la technologie.**

Depuis nos débuts, cette vision nous a permis de **développer des remorques uniques sur le marché**, en nous réinventant constamment pour anticiper et **répondre aux exigences des professionnels.**



NOTRE SAVOIR-FAIRE 

ABDE Deroubaix **a vu le jour en 2008** après le rachat de l'entreprise Paillard Mondevert. **Installée à Louvigné-du-Désert, en Ile-et-Vilaine (35)**, elle est **dirigée par Eric Deroubaix**. En tant que **leader français des remorques porte-tourets**, nous nous sommes également imposés dans **le domaine du tirage** et des accessoires dédiés aux secteurs du BTP, des télécoms, des réseaux et de bien d'autres encore. **Nous ne cessons de nous développer pour pérenniser notre statut d'acteur majeur dans le secteur des remorques** destinées aux professionnels.

Nos années d'expérience, notre passion et notre engagement restent plus forts que jamais. Animés par la même ambition, nous regardons vers l'avenir avec **la volonté constante d'améliorer le quotidien des professionnels** sur le terrain.

Chez ABDE, **nous vous accompagnons depuis plus de 16 ans** en vous apportant **des solutions toujours plus innovantes** pour répondre à vos exigences. Notre détermination à innover va bien au-delà des remorques porte-tourets, **avec pour objectif de faciliter chaque aspect de vos travaux et chantiers.**

S.A.V

Notre service après-vente est dédié à **garantir votre satisfaction et à assurer la continuité de vos opérations**. Nous assurons la **réparation et l'entretien de vos remorques et treuils**, qu'ils aient été **fabriqués dans notre atelier ou par d'autres fabricants.**

Notre équipe d'experts **intervient rapidement pour diagnostiquer et résoudre les problèmes**, en utilisant des pièces de qualité et en **respectant les normes** les plus strictes.

Que vous ayez besoin **d'une intervention ponctuelle ou d'un suivi régulier**, nous sommes là pour vous **offrir un service fiable et efficace**, afin de prolonger la durée de vie de vos équipements et d'assurer leur bon fonctionnement sur le terrain.



INFOS PRATIQUES

LES PERMIS NÉCESSAIRES

Le permis BE est obligatoire si le PTAC de la remorque dépasse 750 kg et que la somme des PTAC de l'ensemble dépasse 3 500 kg, sans excéder 4 250 kg. Ce permis permet de tracter une remorque plus lourde tout en restant conforme à la réglementation.

PTAC véhicule + PTAC remorque \leq 3 500 kg
ou
PTAC remorque $<$ 750 kg



PERMIS
B

PTAC véhicule + PTAC remorque ($>$ 750 kg)
 \geq 3 500 kg et $<$ 4 250 kg

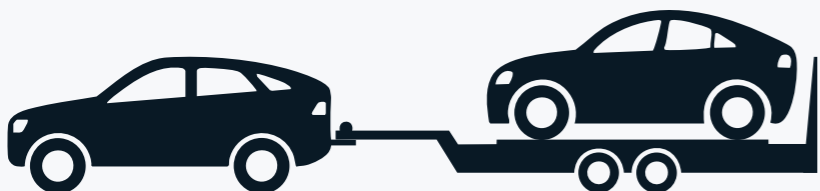

PERMIS
B code
96

PTAC véhicule + PTAC remorque \geq 4 250 kg et $<$ 7 000 kg

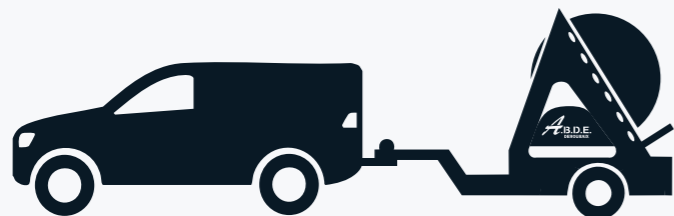

PERMIS
BE

PTAC véhicule + PTAC remorque \geq 7 000 kg



PERMIS
CE

CARTE GRISE & ASSURANCE

La carte grise est obligatoire pour toute remorque dont le PTAC dépasse 500 kg. Concernant l'assurance, dans la majorité des cas, l'utilisation d'une remorque nécessite une couverture spécifique. La plupart des assurances couvrent automatiquement les remorques de moins de 750 kg lorsqu'elles sont attelées au véhicule assuré.

REMORQUE FREINÉE

Il est essentiel de retenir que toute remorque dont le PTAC dépasse 750 kg (soit à partir de 751 kg) doit obligatoirement être équipée d'un système de freinage en bon état de fonctionnement et correctement réglé. Ce dispositif est crucial pour assurer votre sécurité ainsi que celle des autres usagers de la route.

IMPORTANT : Si la remorque est dételée et subit un dommage ou en cause un, cette situation n'est généralement pas couverte par l'assurance. Il est donc recommandé de vérifier votre contrat.

AVANT DE PARTIR



Contrôlez la pression des pneus : Un bon gonflage garantit une tenue de route optimale et prolonge la durée de vie des pneus et diminue la consommation. Pensez également à vérifier le serrage des roues.

Vérifiez l'attelage et la visserie : La boule et la rotule (usure, graissage, etc.), ainsi que les dispositifs de sécurité (verrouillages, câble, etc.), doivent être régulièrement vérifiés. Veillez à vérifier le serrage des vis de la remorque environ tous les 500 km, car les vibrations peuvent parfois entraîner un desserrage. Tous les attelages ont une charge véhicule maximale à respecter, elle se caractérise par une lettre «S». À respecter impérativement, le contrôle de la charge peut s'effectuer avec un peson par exemple.

Contrôlez la répartition des charges : Le poids sur la boule d'attelage ne doit être ni trop faible ni trop élevé. Il doit représenter environ 5 à 10 % du PTAC pour garantir une bonne stabilité.

Contrôlez la signalisation : Vérifiez le bon fonctionnement des feux de signalisation. Un dysfonctionnement peut résulter d'un branchement défectueux, d'un câble endommagé ou d'une ampoule grillée.

Enlevez les sécurités : Veillez à vérifier que le frein soit enlevé. La roue jockey et les béquilles doivent être relevées.

Sécurisez votre touret : En cas de déplacement avec un touret, l'utilisation de la sangle est indispensable afin de sécuriser celui-ci. Verrouillez les barres de blocage, la barre anti-encastrement et les bagues de calages.

Entretenez votre remorque : Les bonnes pratiques d'entretien sont décrites dans la notice de votre remorque, qui vous est remise avec chaque achat.



3 REMORQUES PORTE - TOURETS



REMORQUES PORTE - TOURETS TIMON DROIT

4 RÉFÉRENCES

Les remorques porte-tourets à timon droit sont conçues sur mesure pour transporter en toute sécurité des tourets de câbles lourds. Dotées d'un châssis renforcé, d'un système axe de déroulage avec bagues de calage automatique, elles permettent un chargement et un déploiement efficaces sur chantier. Elles sont **homologuées selon les normes européennes**.

RD 50 TD

Référence : 10 - 0000

2.80 x 1.62 x 0.85 m



RD 75 TD

Référence : 10 - 0015

3.50 x 1.95 x 1.40 m



RD 150 TD

Référence : 10 - 0011

3.50 x 1,95 x 1,40 m



RD 200 TD

Référence : 10 - 0016

3.50 x 2.09 x 1.80 m



	Type touret admissible	Ø touret max	Largeur max touret	PTAC	CU	PTAV
RD 50 TD	X à E	1 400 mm	950 mm	520 kg	410 kg	110 kg
RD 75 TD	A à F	1 650 mm	1 250 mm	750 kg	430 kg	320 kg
RD 150 TD	A à F	1 650 mm	1 250 mm	1 500 kg	1 120 kg	380 kg
RD 200 TD	A à i	2 600 mm	1 360 mm	2 000 kg	1 470 kg	530 kg

Porte touret timon droit de plus prêt

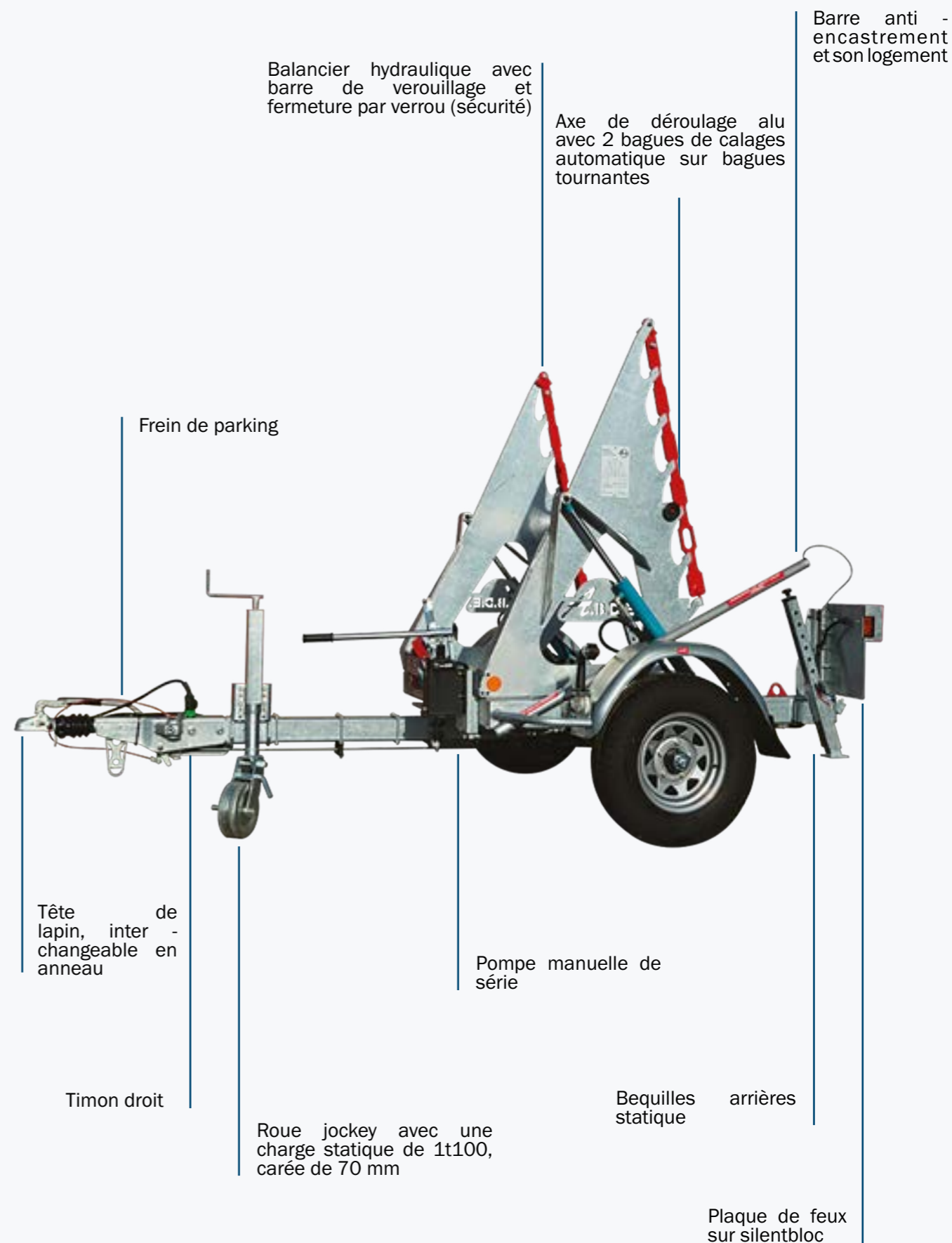

REMORQUES PORTE - TOURETS TIMON RÉGLABLE

5 RÉFÉRENCES

Les remorques porte-tourets à timon réglable en hauteur par manivelle sont conçues sur mesure pour transporter en toute sécurité des tourets de câbles lourds. Elles sont homologuées selon les normes européennes.

RD 150

Référence : 10 - 0002

3.50 x 1.95 x 1.40 m



RD 250

Référence : 10 - 0004

3.50 x 2.09 x 1.80 m



RD 75

Référence : 10 - 0010

3.50 x 1.95 x 1.40 m



RD 200

Référence : 10 - 0003

3.50 x 2.09 x 1.80 m



RD 300

Référence : 10 - 0005

3.50 x 2.09 x 1.80 m



	Type touret admissible	Ø touret max	Largeur max touret	PTAC	CU	PTAV
RD 75	A à F	1 650 mm	1 250 mm	750 kg	430 kg	320 kg
RD 150	A à F	1 650 mm	1 250 mm	1 500 kg	1 120 kg	380 kg
RD 200	A à i	2 600 mm	1 360 mm*	2 000 kg	1 470 kg	530 kg
RD 250	A à i	2 600 mm	1 360 mm*	2 500 kg	1 925 kg	575 kg
RD 300	A à i	2 600 mm	1 360 mm	3 000 kg	2 300 kg	700 kg

La longueur totale de la remorque est calculée en prenant en compte le timon dans la position la plus haute

* existe aussi avec une largeur max de touret de 1.500 mm, voir gamme XL, p.14

Porte touret timon réglable de plus prêt

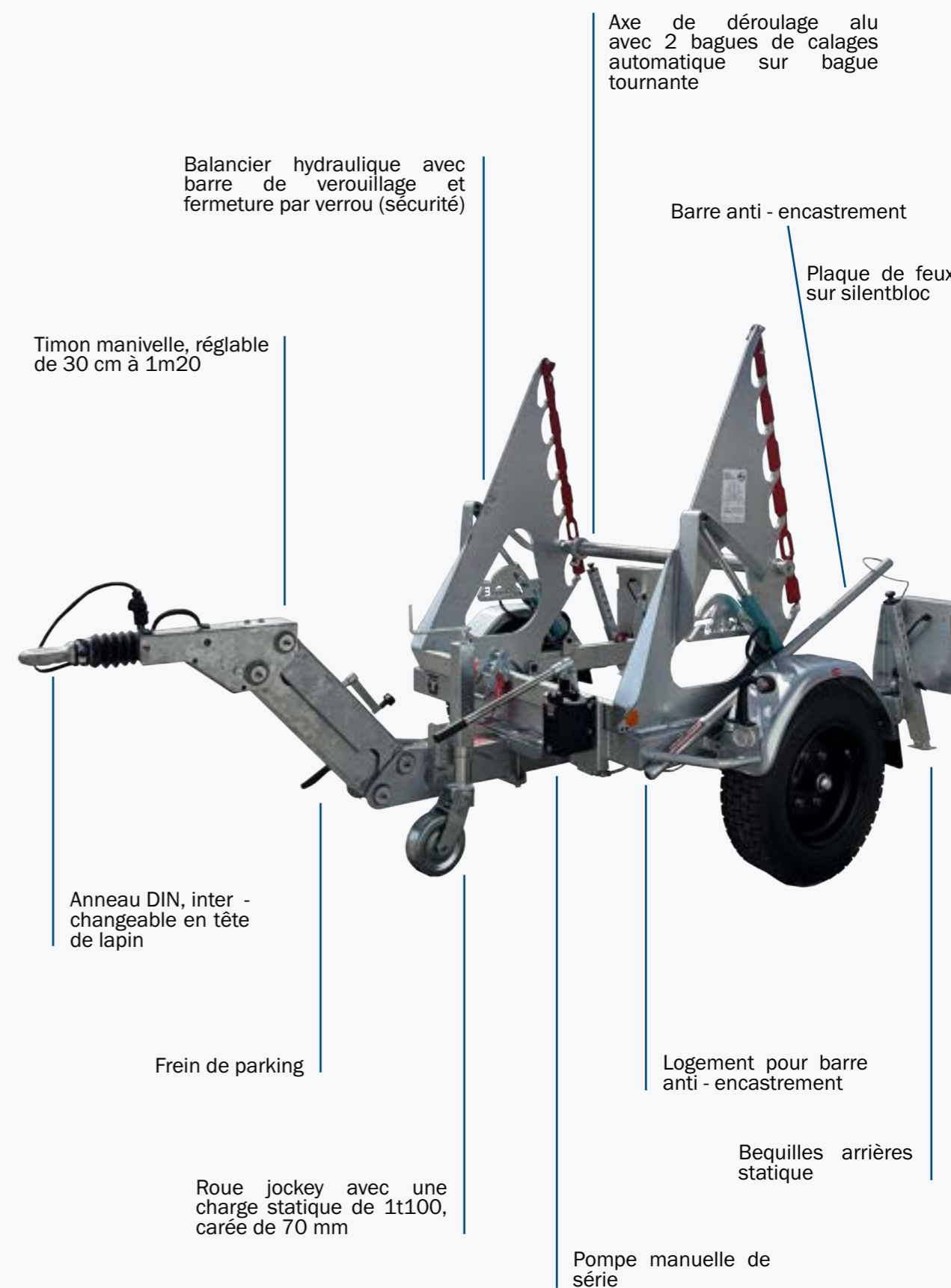

Balancier hydraulique avec barre de verrouillage et fermeture par verrou (sécurité)

Axe de déroulage alu avec 2 bagues de calages automatique sur bague tournante

Barre anti - encastrement

Plaque de feux sur silentbloc

Timon manivelle, réglable de 30 cm à 1m20

Anneau DIN, interchangeable en tête de lapin

Frein de parking

Roue jockey avec une charge statique de 1t100, carée de 70 mm

Pompe manuelle de série

Logement pour barre anti - encastrement

Bequilles arrières statique



REMORQUES PORTE - TOURETS GAMME XL

2 RÉFÉRENCES

Les remorques porte-tourets de la gamme XL sont conçues sur mesure pour transporter en toute sécurité des tourets de câbles lourds. La largeur du balancier est supérieure à celle de la gamme classique. Dotées d'un châssis renforcé, d'un système d'axe de déroulage avec bagues de calage automatique, elles permettent un chargement et un déploiement efficaces sur chantier. **Elles sont homologuées selon les normes européennes.**

RD 200 XL

Référence : 10 - 0019

 3.50 x 2.22 x 1.80 m

RD 250 XL

Référence : 10 - 0020

 3.50 x 2.22 x 1.80 m



	Type touret admissible	Ø touret max	Largeur max touret	PTAC	CU	PTAV
RD 200 XL	A à i	2 600 mm	1 500 mm	2 000 kg	1 440 kg	560 kg
RD 250 XL	A à i	2 600 mm	1 500 mm	2 500 kg	1 895 kg	605 kg

Comparaison RD 200 / RD 250

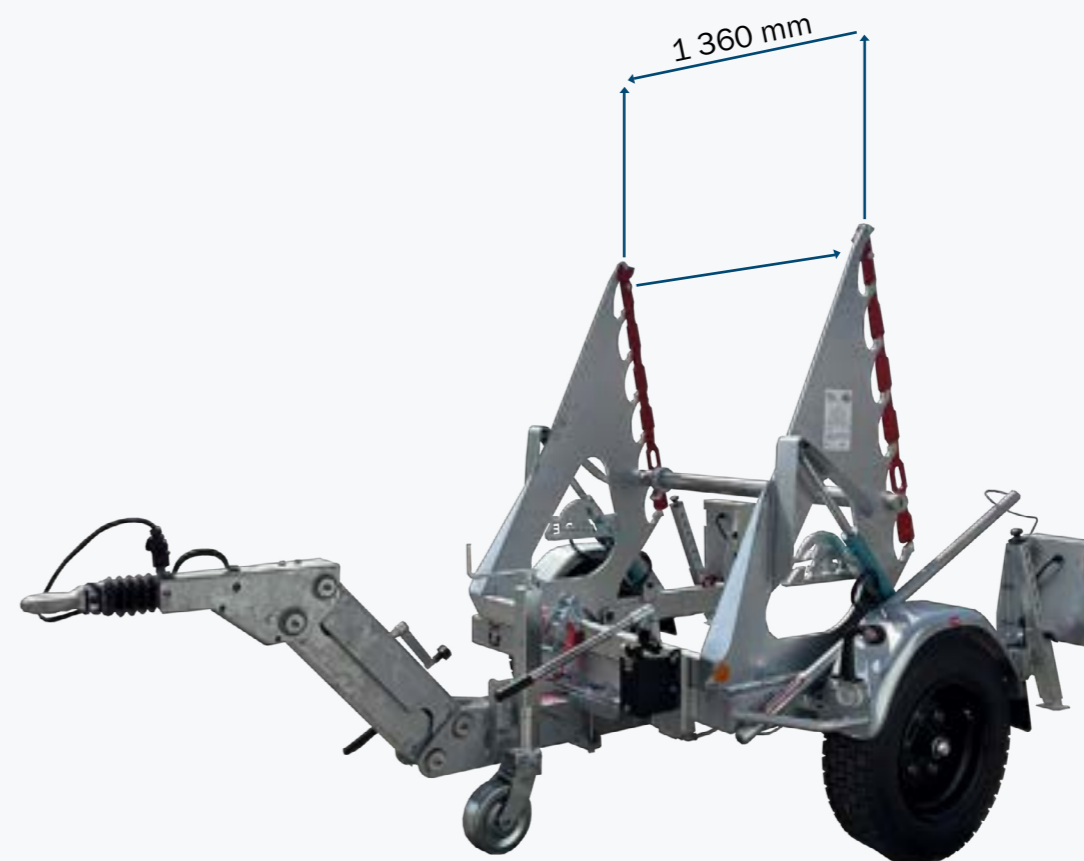

Avec RD 200 XL / RD 250 XL

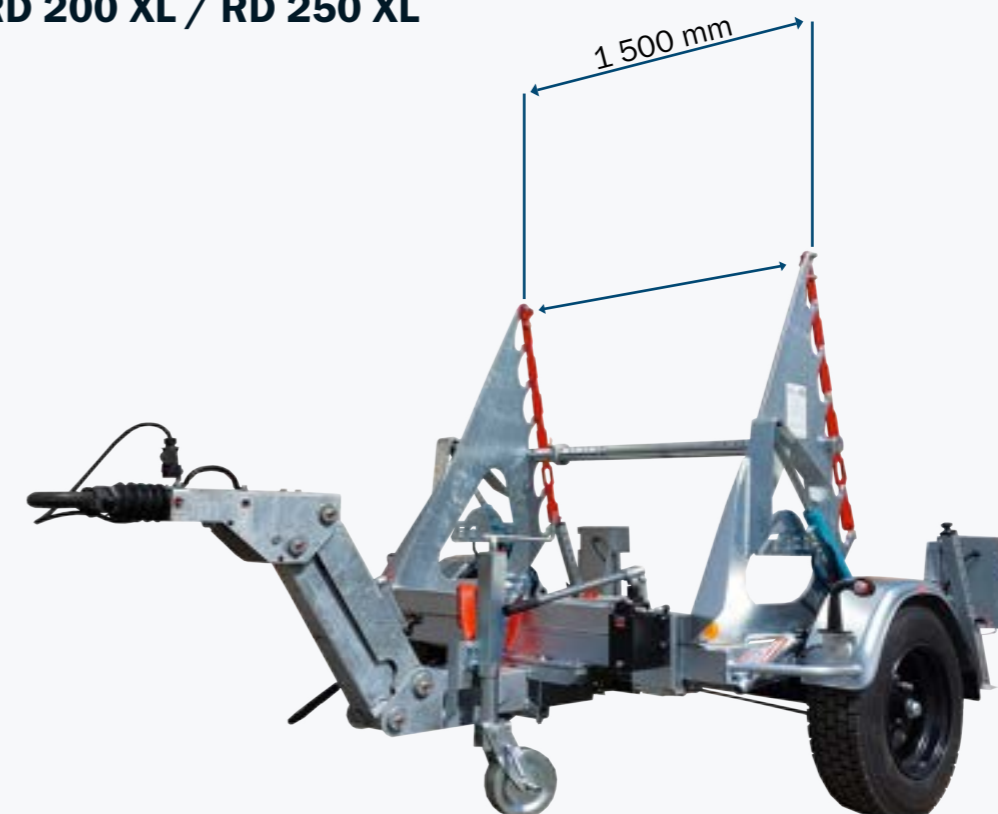

REMORQUE PORTE - TOURET DOUBLE ESSIEU

1 RÉFÉRENCE

La remorque porte-touret à timon réglable double essieu est conçue sur mesure pour transporter en toute sécurité des tourets de câbles lourds. Dotée d'un châssis renforcé, d'un système axe de déroulage avec bagues de calage automatique, elle permet un chargement et un déploiement efficaces sur chantier. **Elles sont homologuées selon les normes européennes.**

RD 350

Référence : 10 - 0006

5.40 x 2.50 x 2.00 m



Porte touret double essieu de plus prêt

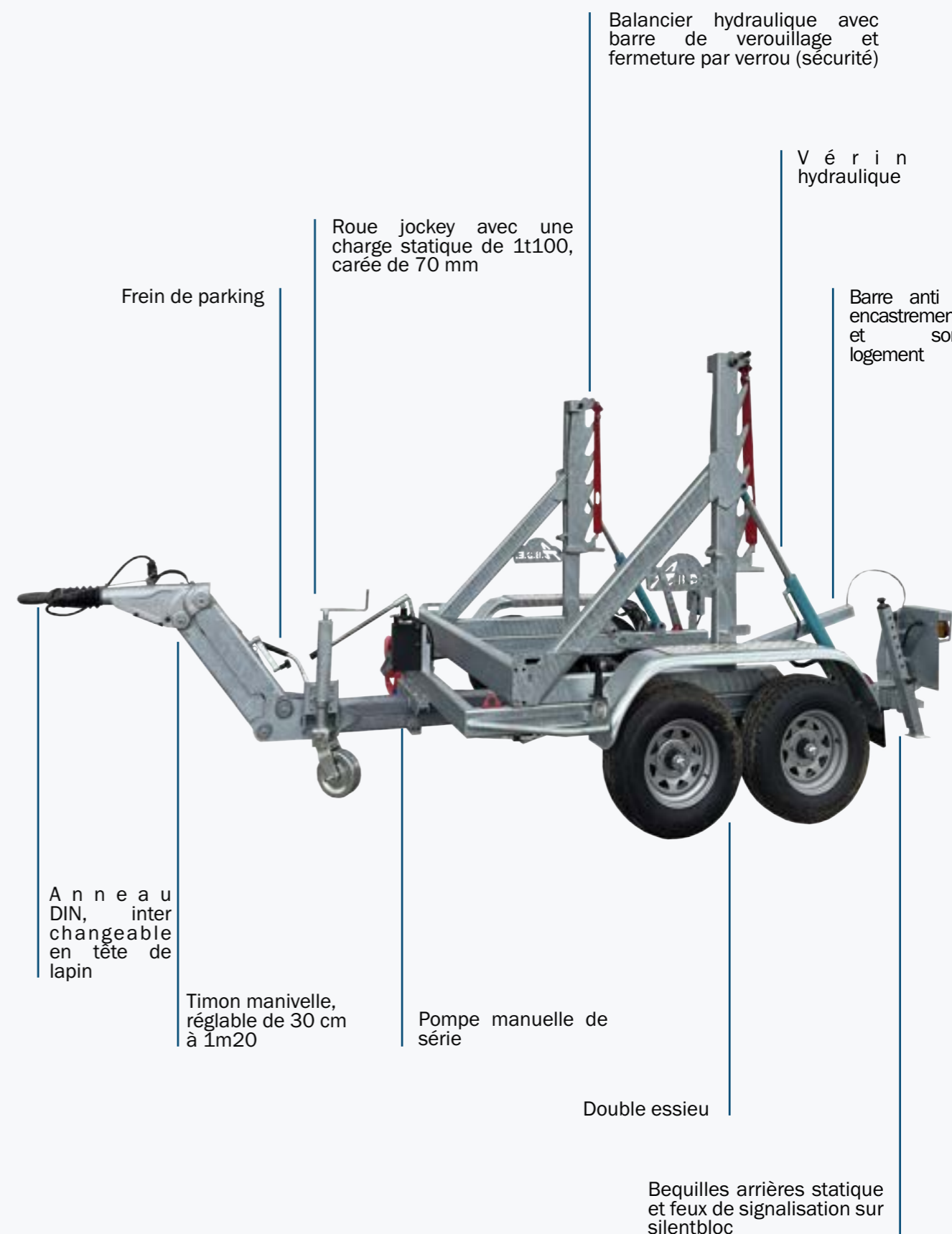

	Type touret admissible	Ø touret max	Largeur max touret	PTAC	CU	PTAV
RD 350	C à 3 200 mm	3 200 mm	1 760 mm	3 500 kg	2 520 kg	980 kg

La longueur totale de la remorque est calculée en prenant en compte le timon dans la position la plus haute



PERSONNALISEZ

VOTRE REMORQUE

Concevez à votre image, votre remorque porte-touret ABDE, avec notre large choix d'option de personnalisation. Pour en savoir plus sur ce service, vous pouvez vous rendre sur notre site ABDE-Deroubaix.com. (Ces options sont valables pour les modèles de la RD 75 à la RD350).

Contactez notre équipe par mail ou par téléphone : sarl-abde@abde-deroubaix.com
02 99 98 01 24

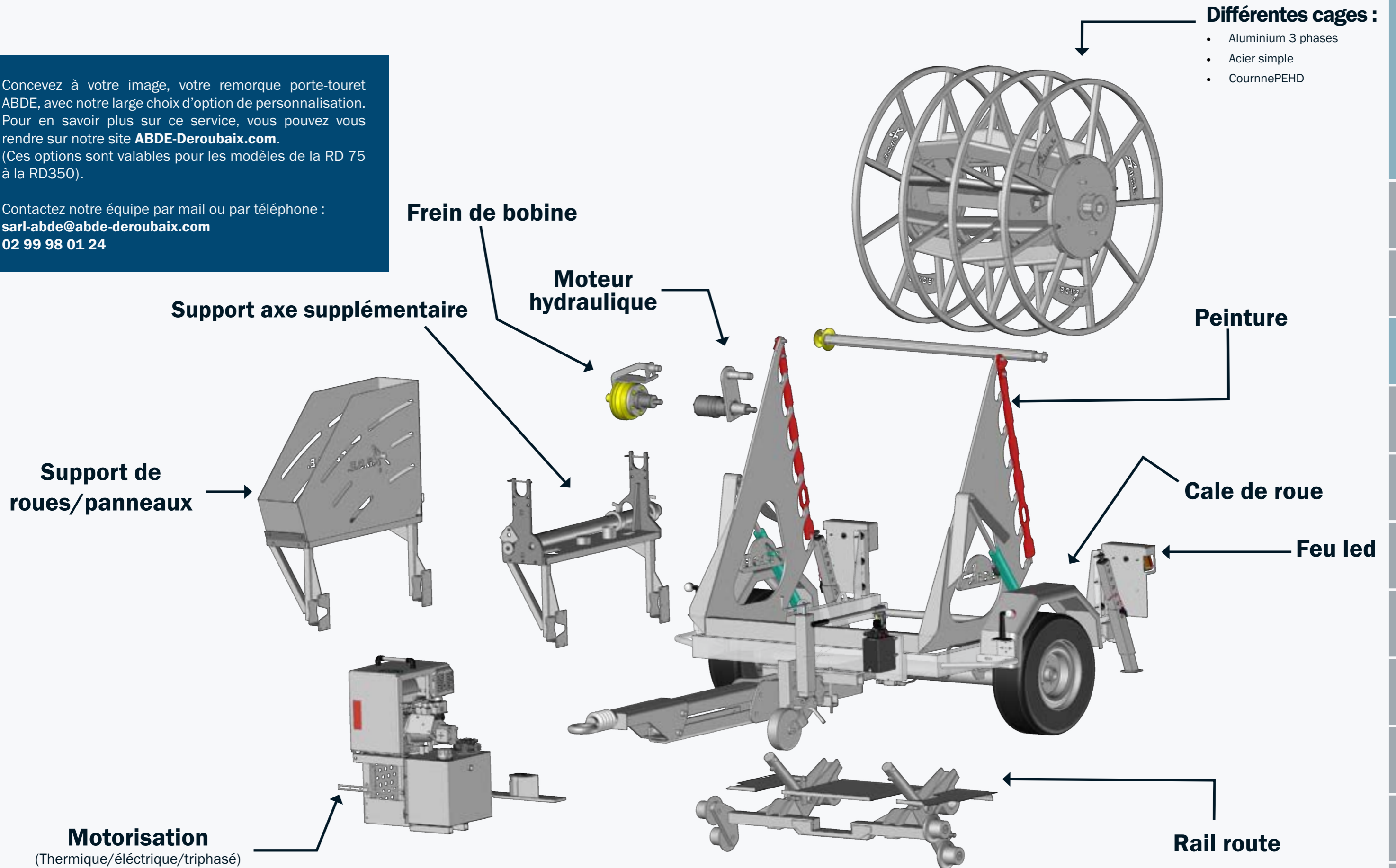

LES OPTIONS DES REMORQUES PORTE - TOURETS

18 RÉFÉRENCES

Découvrez l'ensemble de nos options pour personnaliser et améliorer votre remorque. Que ce soit pour une motorisation, l'intégration d'un système d'effacement des réseaux, une personnalisation esthétique reflétant l'image de votre entreprise, ou l'ajout de nouvelles fonctionnalités, nous proposons des solutions adaptées à vos besoins. Pour garantir la compatibilité des options, nous vous recommandons de nous contacter.

Groupe motorisé électrique

Référence : 27 - 0065

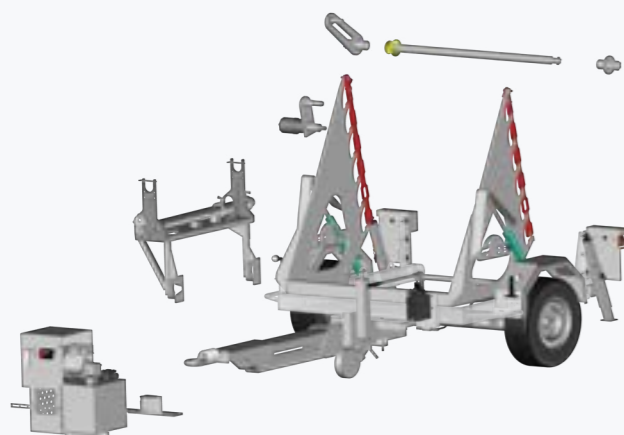

Groupe motorisé thermique fixe

Référence : 27 - 0054 (S1)

Référence : 27 - 0055 (S2)

Référence : 27 - 0056 (S3)

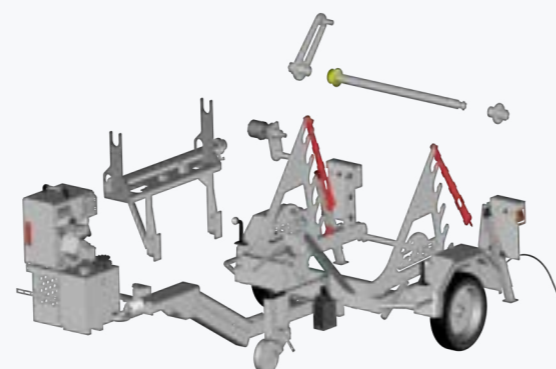

Groupe motorisé thermique démontable

Référence : 27 - 0028 (S1)

Référence : 27 - 0029 (S2)

Référence : 27 - 0030 (S3)

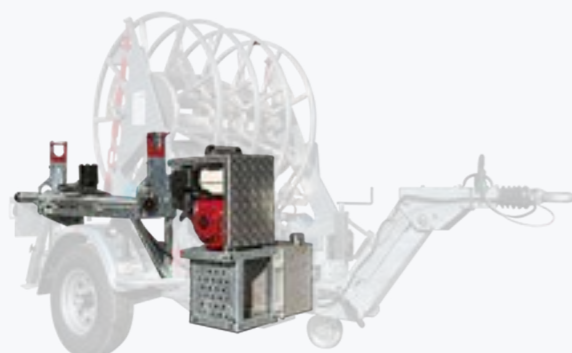

Skid aluminium

Référence : 27 - 0023



+

Lever et baisser le balancier

Référence : 27 - 0034



Groupe motorisé triphasé

Référence : sur commande



Cage acier simple

Référence : 19 - 0002



Cage aluminium 3 phases

Référence : 27 - 0020

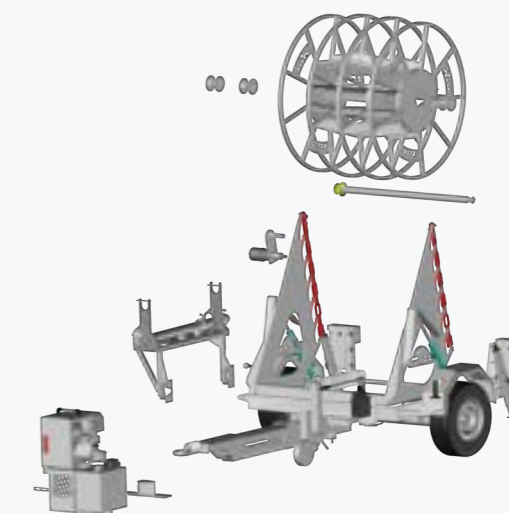

Frein de bobine

Référence : 19 - 0005



Branchement balancier sur centrale

Référence : 27 - 0026



Support axes de déroulages

Référence : 87 - 0039 (S1/S2)

Référence : 27 - 0033 (S3)



Support de roues/panneaux

Référence : 19 - 0003 (S1)

Référence : 19 - 0004 (S2/S3)



Cale de roue

Référence cale de roue : 27 - 0046

Référence support cale : 27 - 0047

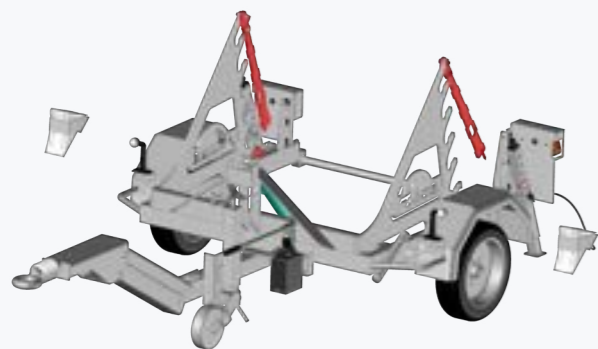

Système roue de secours

Référence : 27 - 0062 (RD 50 seulement)



Rail route

Référence : 27 - 0040 (S2/S3)



Feux leds

Référence : sur commande



Peinture

Référence : sur commande



Boitier antivol











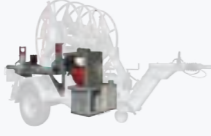

Référence : 27 - 0066

Adaptable sur tête de lapin et anneau DIN

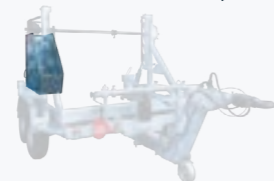

LES OPTIONS

Les options disponibles sont conçues pour s'adapter à vos besoins et créer des combinaisons sur mesure. Retrouvez ici les options compatibles entre elles. Pour plus d'informations, contactez-nous.

VOUS VOULEZ	AJOUTEZ					COMPATIBLE AVEC	TYPE DE REMORQUE
Charger ou décharger rapidement	Centrale thermique 	Centrale électrique 					RD 150 - S2 - S3
&							
Enrouler ou dérouler les tourets	Centrale thermique 	Centrale électrique 	+	axe motorisé pour touret bois 			Frein de bobine RD 150 - S2 - S3
&							
Faire de l'effacement de réseaux	Centrale thermique 		+	axe motorisé pour touret bois 	+	cage alu 3 phases  Cage acier simple 	Frein de bobine RD 150 - S2 - S3
Freiner votre touret	Axe motorisé seul 		+	Frein de bobine 			Cale de roue Motorisation Support de roue de secours/ panneau (RD350) RD 150 - S2 - S3
Stocker une roue de secours ou des panneaux de signalisation	Support roue de secours & panneau 						Frein de bobine (RD 350) Cale de roue S1 - S2 - S3
Travailler sur les voies ferrés	Rail route 						Frein de bobine Motorisation Cale de roue Support de roue de secours/ panneau S2 - S3
Caler la remorque	Cale de roue 						RD 50 - RD 75



3

SKID DE DÉROULAGE



PORTE - TOURETS SUR CHÂSSIS - «SKID DE DÉROULAGE»

1 RÉFÉRENCE - 2 MODÈLES

Skid

Référence : 20 - 0008

Autres dimensions sur demande

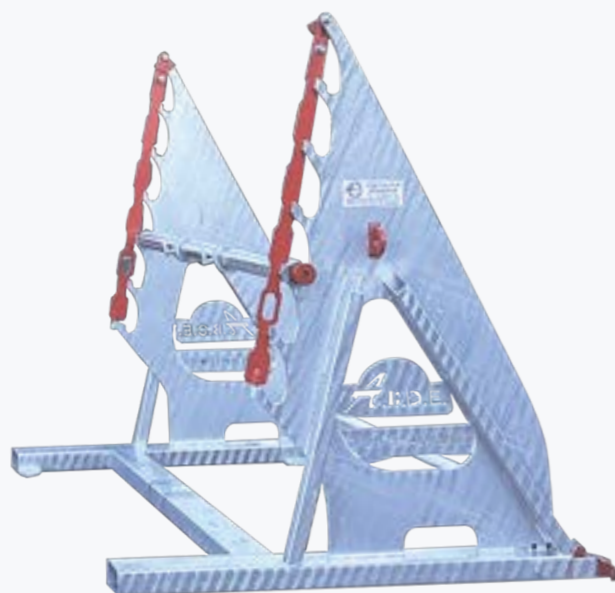

Skid avec option

Options possibles : centrale thermique, frein de bobine, cage acier, etc ...
Se référer à la page



Notre skid permet l'utilisation de vos tourets aussi bien sur une remorque plateau, que sur un ancrage fixe au sol. Équipé d'un axe de déroulage en aluminium et de deux bagues de calage automatique, il assure un déroulage rapide et simplifié.

Pour en faciliter le transport, nous avons intégré deux passages pour fourches, permettant une manutention sécurisée et aisée avec un chariot élévateur. Il peut également être déplacé à vide à l'aide des deux anneaux de levage (rouge) situés sur le dessus, pour une manutention par grue.

	Ø touret max	Largeur max touret	Largeur intérieur du skid	Poids max
SKID S3	2 800 mm	1 685 mm	1 785 mm	4 t 800 kgs



3 REMORQUES POIDS - LOURD



POIDS - LOURD SIMPLE ESSIEU

2 RÉFÉRENCES

RD 750

Référence : 10 - 0012

6.68 x 2.53 x 2.50 m



RD 750 Écartable

Référence : 10 - 0013

6.68 x 2.53 x 2.50 m



	Ø touret max	Largeur max touret	PTAC	CU	PTAV
RD 750	4 200 mm	1 700 mm	7 500 kg	4 740 kg	2 760 kg
RD 750 E	4 200 mm	1 700 à 2 600 mm	7 500 kg	4 740 kg	2 760 kg

Porte - touret poids - lourd à timon droit de plus prêt

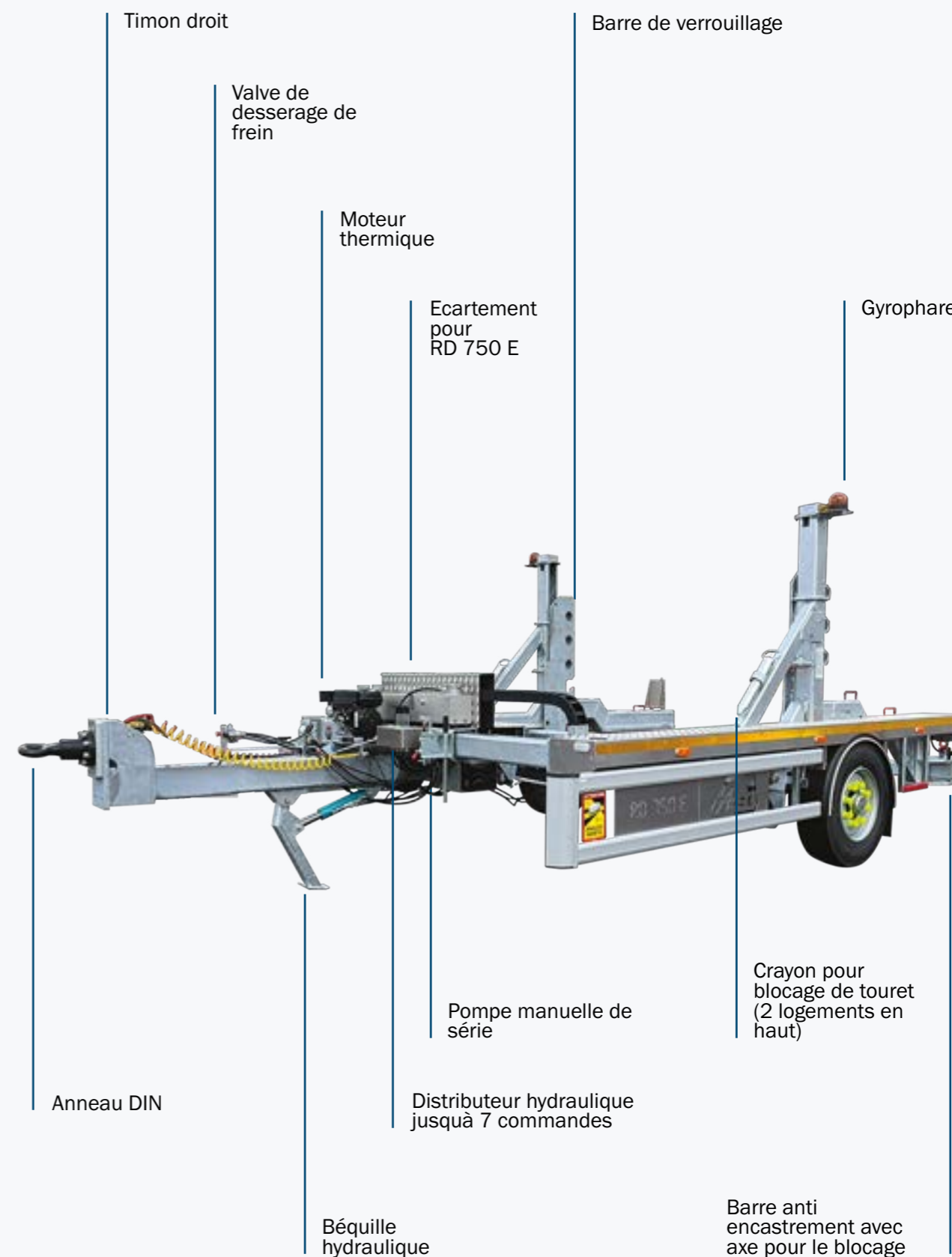

POIDS - LOURD DOUBLE ESSIEU

2 RÉFÉRENCES

RD 1 400

Référence : 10 - 0008

 6.68 x 2.53 x 2.50 m

En cours d'homologation

RD 1 400 Écartable

Référence : 10 - 0009

 6.68 x 2.53 x 2.50 m

En cours d'homologation

	Ø touret max	Largeur max touret	PTAC	CU	PTAV
RD 1 400	4 200 mm	1 700 mm	14 000 kg	10 950 kg	3 050 kg
RD 1 400 E	4 200 mm	1 700 à 2 600 mm	14 000 kg	11 350 kg	3 650 kg

En cours d'homologation



LES OPTIONS

Si votre remorque n'est pas équipée d'options, vous avez la possibilité d'en ajouter au fil du temps. Nos remorques sont modulables et s'adaptent à vos besoins.

Nous restons à votre disposition pour répondre à toutes vos demandes. N'hésitez pas à nous les faire parvenir !

Cales de
roues



Référence cales : 27 - 0063
Référence support : 27 - 0064

Capot
moteur



Référence : 89 - 0825

Télécommande



Référence : 35 - 0028

Groupe
Motorisé



Référence : 27 - 0057

Frein de
bobine



Référence : 19 - 0005

Cales de roue avec capot moteur



Groupe motorisé



4

TREUILS REMORQUES



TREUILS REMORQUES DE 2T À 5T

4 RÉFÉRENCES

Les remorques-treuil sont des équipements indispensables pour le tirage des lignes électriques, de fibre optique, de télécom, etc. Le treuil est exclusivement utilisé pour le tirage des lignes souterraines.

Treuil 250

Référence : 11 - 0000
3.34 x 1.41 x 1.55 m



Treuil 300

Référence : 11 - 0001
3.34 x 1.41 x 1.55 m



Treuil 400

Référence : 11 - 0002
3.34 x 1.41 x 1.55 m



Treuil 500

Référence : 11 - 0003
3.34 x 1.41 x 1.55 m



	Capacité de tirage	Longueur câblette	Ø Câblette	Motorisation	PTAC	PTAV
Treuil 200	2 000 kg	500 m	8 mm	Thermique	750 kg	715 kg
Treuil 250	2 500 kg	500 m	8 mm	Thermique	750 kg	715 kg
Treuil 300	3 000 kg	500 m	8 mm	Thermique	750 kg	715 kg
Treuil 400	4 000 kg	500 m	9 mm	Thermique	1 800 kg	1 200 kg
Treuil 500	5 000 kg	500 m	9 mm	Thermique	2 000kg	1 800 kg

Treuil remorque de plus prêt

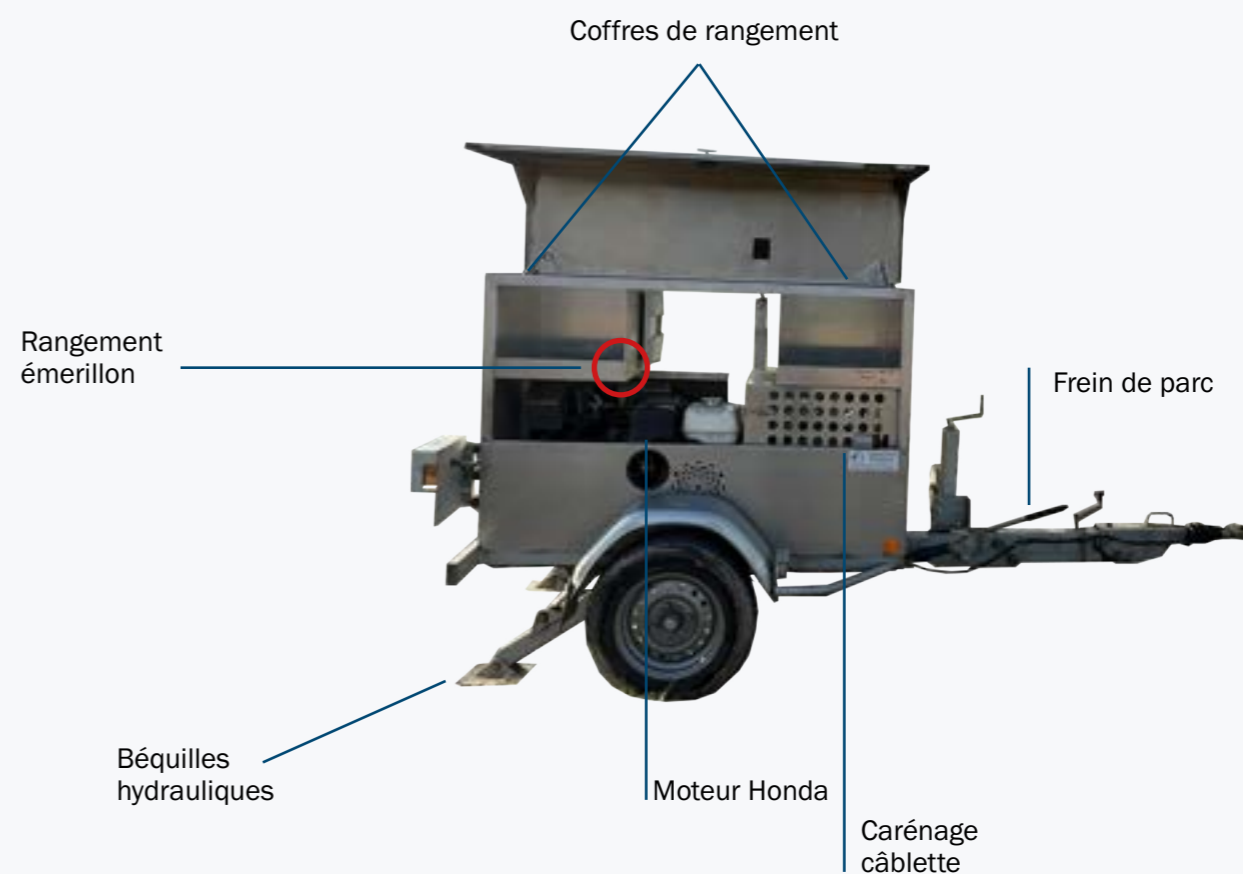
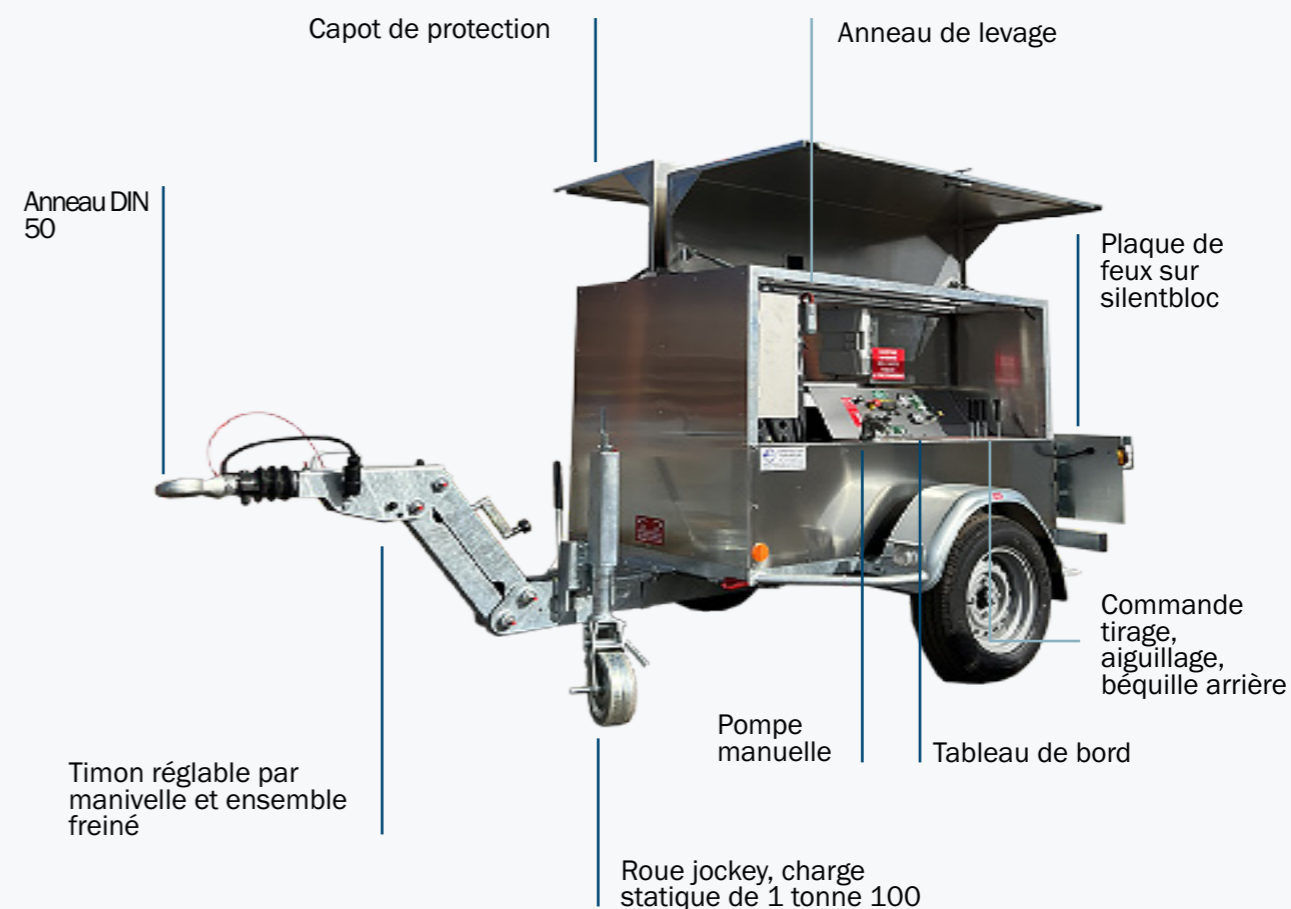

NOUVEAUTÉ 2025 : TREUIL SUR CHÂSSIS NON ROUTIER

1 RÉFÉRENCE

ABDE poursuit activement sa **diversification**, et c'est grâce aux projets de nos clients que nous pouvons concrétiser de nouvelles idées. Pour ce projet en particulier, la seule contrainte était de **ne pas concevoir un treuil sur remorque**, tout en conservant sa force de tirage et son design intérieur.

Défi relevé ! Le treuil a été conçu sur châssis, avec quatre points d'ancrage.



	Capacité de tirage	Longueur câblette	Ø Câblette	Motorisation	PTAV
Treuil châssis	2 500 kg	600 m	8 mm	Thermique	715 kg

TREUILS PORTABLES

3 RÉFÉRENCES

Découvrez nos treuils de tirage portables ! Compacts et puissantes, ces solutions mobiles offrent une flexibilité idéale pour vos opérations de tirage qui ne nécessite pas l'utilisation d'une remorque treuil.

Pour en savoir plus sur nos solutions de tirage et de treuil portable, vous pouvez consulter notre catalogue «ABDE Deroubaix - Accessoires de Pose» ou prendre contact avec notre équipe.

PCW 3 000 LI

Électrique

Référence : 21 - 0260

28.9 X 35 X 26.1 cm



PCW 5 000 HS

Fibre optique - thermique

Référence : 21 - 0002

36.2 X 37.1 X 36,1 cm



PCW 5 000

Tirage réseaux - thermique

Référence : 21 - 0284

36.2 X 37.1 X 36.1 cm



	Capacité de tirage	Ø drisse x longueur	Motorisation	Poids
PCW 3 000 LI	1 000 kg	Ø 10 à 12 mm x 50 à 300 m*	Électrique	9.5 kg
PCW 5 000 HS	350/700 kg		Thermique	16 kg
PCW 5 000	700/1 000 kg		Thermique	16 kg

* Selon le type de drisse, consultez-nous pour connaître les disponibilités



5

REMORQUES SPÉCIFIQUES



REMORQUES SPÉCIFIQUES

5 RÉFÉRENCES

Les remorques spécifiques sont faites à la demande du client. Les plans de chaque remorque sont faits par nos soins. Le projet sera suivi de A à Z dans notre entreprise.

RD TP 270

Référence : 10 - 0017

Dimensions : 5.40 x 2.50 x 2.30 m



	RD TP 270
Type touret admissible	A à i
Ø touret max	2 600 mm
Largeur max touret	1 360 mm
PTAC	2 700 kg
CU	1 700 kg
PTAV	1 000 kg

RD 600

Sur commande (remorque non homologué)

Dimensions : 5.12 x 2.55 x 2.50 m



	RD 600
Type touret admissible	A à K
Ø touret max	3 600 mm
Largeur max touret	1 760 mm
PTAC	6 000 kg
CU	4 200 kg
PTAV	1 800 kg

PORTE TOURET NACELLE

Sur commande

Dimensions : 4.78 x 2.10 x 1.80 m
3.20 m (hauteur de nacelle)



	NACELLE
Type touret admissible	A à F
Ø touret max	1 650 mm
Largeur max touret	1 250 mm
PTAC	2 700 kg
CU	1 040 kg
PTAV	1 660 kg

PORTE - TOURET COMPRESSEUR

Sur commande

Dimensions : 5.00 x 2.20 x 1.80 m



	COMPRESSEUR
Type touret admissible	A à i
Ø touret max	2 600 mm
Largeur max touret	1 360 mm
PTAC	3 500 kg
CU	1 800 kg
PTAV	1 700 kg

PORTE - TOURET DOUBLE

Sur commande

Dimensions : 3.50 x 1.95 x 1.40 m



	DOUBLE
Type touret admissible	A à F
Ø touret max	1 650 mm
Largeur max touret	800 mm / touret
PTAC	1 500 kg
CU	860 kg
PTAV	640 kg



6

CAGE - COURONNE PEHD



PORTE COURONNE PEHD

1 RÉFÉRENCE

Lancée en 2024, la remorque cage couronne en PEHD a été conçue pour optimiser vos chantiers. Nous proposons également des cages en option, compatibles avec vos remorques.

Cage couronne PEHD

Référence : 10 - 0026

6.00 x 2.48 x 3.20 m

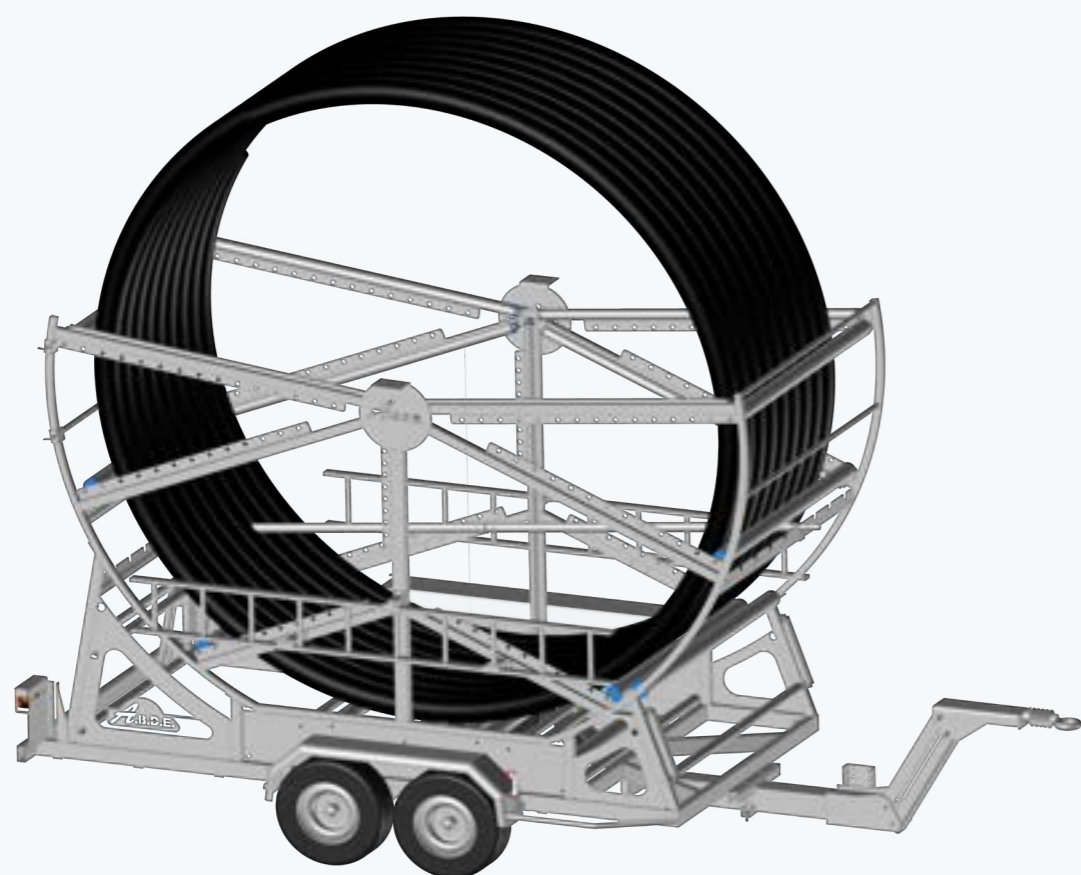

	Ø tuyau	Ø max couronne	PTAC	CU	PTAV
Cage PEHD	Max 200 mm	4,10 m	2 700 kg	1 000 kg	1 700 kg

LES CAGES ADAPTÉES AUX REMORQUES PORTE TOURETS

2 RÉFÉRENCES

Option RD 200/250/300

Référence : 27 - 0061

Ø max couronne : 2.50 m

2.70 X 1.28 X 1.83 m



Nouveauté 2025

Option RD 350

Référence : 27 - 0013

Ø max couronne : 3.80 m

3.90 x 1.87 x 2.60 m



7

BENNES TP



BENNES TP

3 RÉFÉRENCES

Ces bennes allient robustesse et polyvalence, parfaites pour répondre à tous vos besoins. Leur système de déversement hydraulique, actionné par un vérin, garantit une efficacité optimale.

TP 2 000

Référence : 12 - 0005

4.21 x 1.88 x 1.06 m



TP 2 500

Référence : 12 - 0003

4.40 x 2.13 x 1.15 m



TP 3 000

Référence : 12 - 0001

4.48 X 1.85 X 1.35 m



	Volume	PTAC	CU	PTAV
TP 2 000	1.48 m ³	2 000 kg	1 350 kg	650 kg
TP 2 500	1.81 m ³	2 500 kg	1 700 kg	800 kg
TP 3 000	1.98 m ³	3 000 kg	2 100 kg	900 kg

La longueur totale de la remorque est calculée en prenant en compte le timon dans la position la plus basse



8

REMORQUE MULTIFONCTIONS



REMORQUE MULTIFONCTIONS

2 RÉFÉRENCES

Offrant une polyvalence exceptionnelle, ces remorques s'ajustent parfaitement à vos besoins grâce à un vaste choix d'options personnalisables.

MF 750

Référence : 13 - 0000

2,03 x 1.80 x 1.70 m



MF 1 300

Référence : 13 - 0007

2,53 x 1.80 x 1.70 m



	Volume	PTAC	CU	PTAV
MF 750	1.54 m ³	750 kg	430 kg	320 kg
MF 1 300	1.92 m ³	1 300 kg	950 kg	350 kg

OPTIONS REMORQUE MULTIFONCTIONS

8 RÉFÉRENCES

Vue éclatée

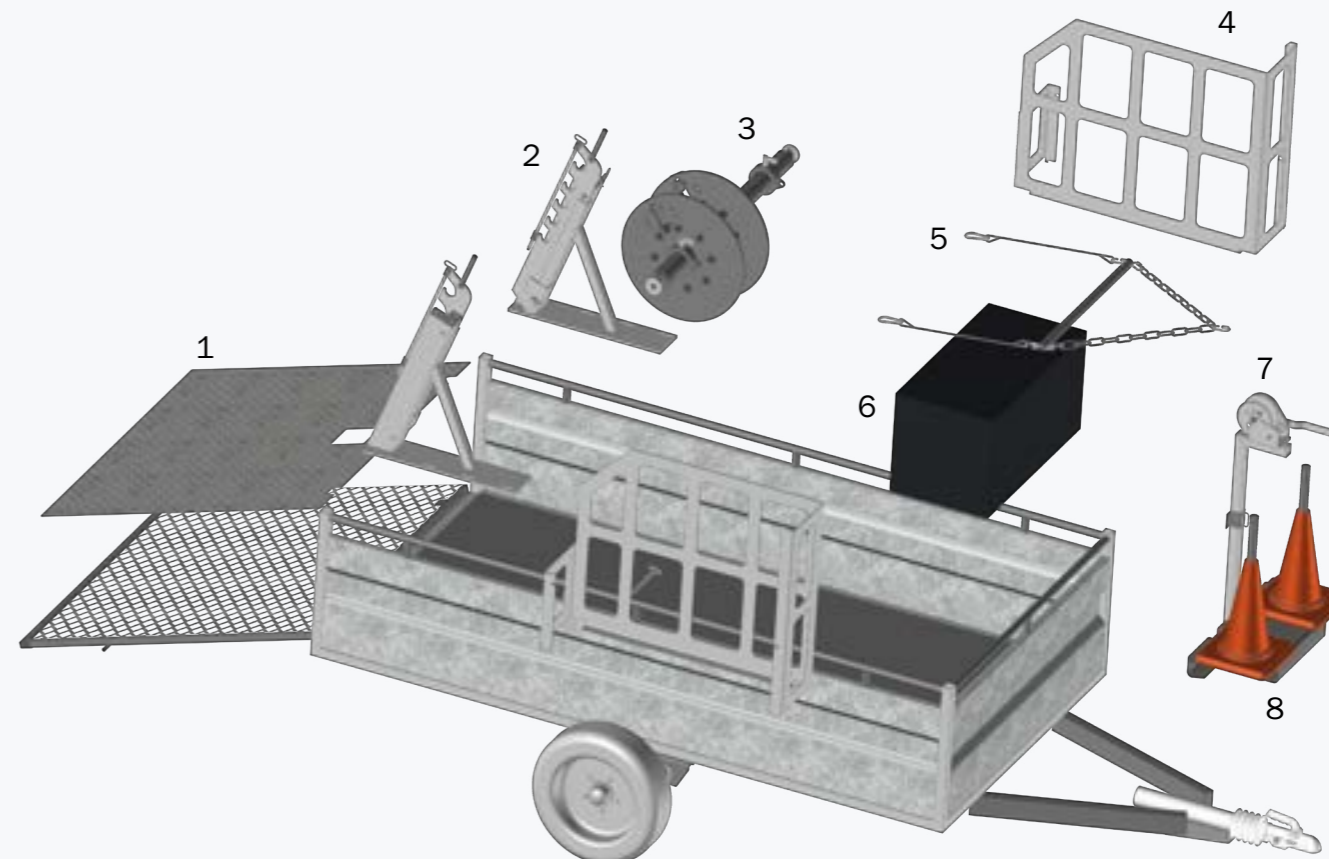

Personnalisez votre remorque selon vos envies.

Numéro	Référence	Désignation
1	13 - 0005	Porte pont (métallique ou)
2	13 - 0004	Cran basculant
3	65 - 0001	Axe de déroulage avec bagues de calage
4	13 - 0001	Portes panneaux
5	/	Mini palonnier
6	13 - 0002	Coffre de rangement
7	27 - 0049	Treuil de tirage manuel
8	13 - 0003	Portes cônes



9

PORTE - POTEAUX & PORTE - MÂTS



PORTE - POTEAUX

2 RÉFÉRENCES

Les remorques portes-poteaux et portes-mâts sont spécialement conçues pour le transport de poteaux et de mâts de différentes tailles, qu'il s'agisse d'installations électriques, télécom, etc. Elles optent pour une conception optimisée, fiable et sécurisée.

Utilisation pour des poteaux télécom et bois
Deux modèles disponibles



Les avantages de cette remorque

Extension

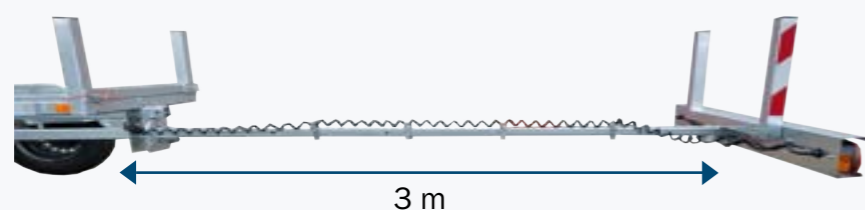

	Références	Dimensions	Nb de poteaux	Longueur max poteaux	PTAC	CU	PTAV
RPP 75 TD	10 - 0018	6.5 x 2 x 0.9 m	8 max	8 m	750 kg	450 kg	300 kg
RPP 150 TD	10 - 0021	6.5 x 2 x 0.9 m	16 max	8 m	1 500 kg	1 000 kg	500 kg

PORTE - MÂTS

1 RÉFÉRENCE

Référence : 13 - 0009

Dimension : 6.10 x 2.21 x 2.30 m



Les avantages de cette remorque

Filet



Dériveur de touret monté sur tourelle



	Nb de mâts	Longueur max mâts	PTAC	CU	PTAV
Porte mâts	12 max	4 à 6 m	2 500 kg	2 000 kg	500 kg



10

PORTE ENGINES & PLATEAUX



PORTE - ENGINES

1 RÉFÉRENCE

Ces remorques plateaux / porte-engins sont spécialement conçues pour le transport **polyvalent** d'engins lourds, offrant une grande capacité de charge. Leur utilisation est simplifiée grâce à la présence de rampes.

GPA 350

Référence : 12 - 0000

 5.74 x 2.32 x 2.15 m



	PTAC	CU	PTAV
GPA 350	3 500 kg	2 800 kg	700 kg

PLATEAUX

2 RÉFÉRENCES

A 270

Sur commande*

 6.76 x 2.27 x 0.90 m



A 350

Sur commande*

 5.99 x 2.43 x 0.92 m



	PTAC	CU	PTAV
A 270	2 000 kg	1 300 kg	700 kg
A 350	3 500 kg	2 740 kg	760 kg

* les modèles et dimensions peuvent varier selon vos besoins, rapprochez-vous de notre équipe pour en savoir plus



DE LOCATION

SERVICE

Avec notre parc d'environ 50 machines, **ABDE DEROUBAIX** vous propose une **livraison sur toute la France**, adaptée aussi bien aux professionnels qu'aux particuliers.

Notre service de location vous permet de bénéficier de notre **expertise technique** et de nos **équipements de haute qualité**, le tout sur une base temporaire, courte ou longue, selon vos besoins.

Découvrez notre **large gamme de produits**, incluant : **tracteurs, bennes, remorques porte tourets, treuils remorque et treuils portable.**

Remorques porte-tourets

Modèles :

RD 50 - RD 75 - RD 150 - RD 250 - RD 350 - RD 750 E - GV 10 000 de 520 kg à 10 000 kg de PTAC



Treuils remorques

Modèles :

Tirage de 2 500 à 5 000 kg



Treuils portables

Modèles :

PCW 3 000 et PCW 5 000



Tracteurs New Holland

Modèles :

T7 195 S - 195 ch

T7 270 - 270 ch équipé GPS RTK



Remorques

Modèles :

Remorque TP PTAC 24 t

Remorque ensilage PTAC 24 t



Pour plus de produits



Pour découvrir **une large gamme de produits de qualité professionnelle disponibles à la location**, n'hésitez pas à visiter notre boutique spécialisée en motoculture, «**ABDE - MOTOCULTURE**». Retrouvez-nous à **La Rouletière à Louvigné-du-Désert (35)**

Vous y trouverez **un vaste choix d'équipements adaptés à tous vos besoins**. Notre équipe d'experts est à votre disposition pour vous conseiller et répondre précisément à vos demandes, afin de vous offrir **la solution idéale pour vos projets**.

Tél : 02 99 98 02 60

email : abdemotoculture@orange.fr







ABDE, C'EST AUSSI TOUT UN UNIVERS MOTOCULTURE ET LOCATION À VOTRE SERVICE !





Pour plus d'informations

Retrouvez nous sur notre site internet ou dans notre agence

-  ABDE-Deroubaix.com
-  Rue Des Ribaux - 35420 Louvigné du Désert
-  02 99 98 01 24
-  sarl-abde@abde-deroubaix.com

